

プラ・ゴム成形加工、金型製造加工、二次加工など

# 受託加工事業者様必見の特別プラン

見る展示会から出る展示会へ!

## 受託加工業者専用小間

装飾付1小間あたり **22万円** (税込) のみで出展可能!

1小間

基礎装飾付き専用ブース 間口1.98m×奥行き1.98m【約4㎡】

※原材料・機械・装置メーカーは利用できません。

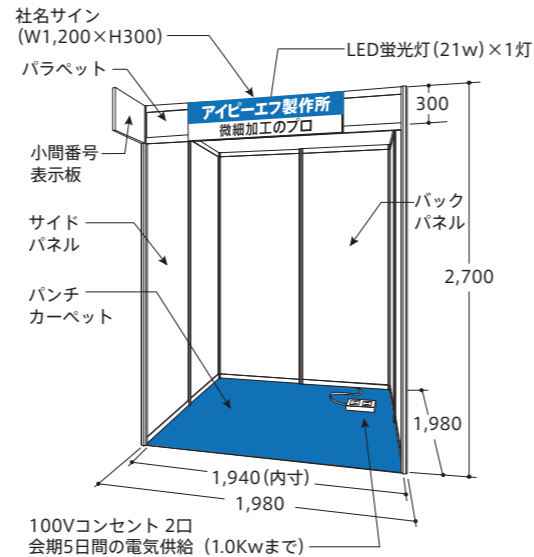
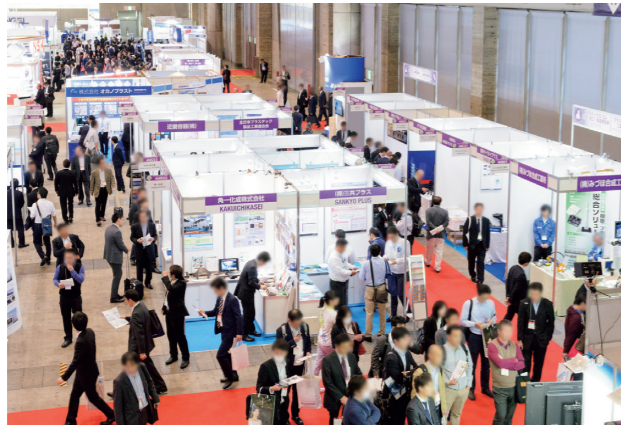

原材料・機械・装置メーカーなど

### 標準小間プラン

1小間あたり **33万円** (税込) から

1小間

間口2.97m×奥行き2.97m【約9㎡】

小間数	小間単価(税込)
1-3小間	¥330,000
4-8小間	¥308,000
9-11小間	¥286,000
12小間以上	¥275,000

※小間数に応じて小間単価を割引、出展スペースのみ。

## 出展予定会社リストを中面に掲載



www.ipfjapan.jp

IPF Japan

国際プラスチックフェア協議会

〒162-0845 東京都新宿区市谷本村町2-11 外濠スカイビル7F

TEL: 03-6273-2966 FAX: 03-6630-7068 E-mail: office\_ipfjapan@ipfjapan.jp



日本全国からはもちろん海外からも多数のユーザーが来場

原材料や射出、押出、ブロー、熱成形、金型などあらゆる加工技術が集結

自動車、包装、電機、医療、雑貨、あらゆる業界のユーザーが集結

国際プラスチックフェア通信

# 日本最大のプラスチック・ゴム専門展示会

3年に1度の開催

# 申込締切迫る!

会期 2026年12月1日(火) - 5日(土)

会場 幕張メッセ1-8ホール

出展申込締切 2026年4月1日(水) ※満小間になり次第、受付終了

既に400社を超える国内外の企業が出展の意向を表明!

中面に出展予定者リストを掲載しています。

締切日以降は小間位置リクエスト不可&受付終了の可能性あり。

「うっかり申込書の提出を忘れてしまった」とならないよう今一度ご確認ください。

貴社の出展のご意向をお知らせください。

E-mail: office\_ipfjapan@ipfjapan.jp

既に出展申込書/出展意向アンケートを送付いただいている会社様においてはご提出不要です。

FAX: 03-6630-7068 国際プラスチックフェア協議会宛

<input type="checkbox"/> 出展する/出展を予定している。		<input type="checkbox"/> 標準小間(3m×3m)で _____ 小間程度
<input type="checkbox"/> 出展する方向で検討している。		<input type="checkbox"/> 受託加工業者専用小間(2m×2m)で _____ 小間程度
<input type="checkbox"/> 出展するかどうか検討している。		<input type="checkbox"/> ポスタースタンドで _____ 枠程度
<input type="checkbox"/> 出展しない。		<input type="checkbox"/> 出展申込書/出展案内パンフレットの送付を希望する。
貴社名	部署・役職	
お名前	TEL	E-mail

中面の出展予定者リストもご覧ください。

出展の有無に関わらず、展示会の案内状や最新情報を継続的に送りたいと思います。宛先の変更などがございましたらご連絡ください。

本書の宛名ラベルに変更箇所をご記入いただき、メール (office\_ipfjapan@ipfjapan.jp) またはファクス (03-6630-7068) をお送りください。

個人情報は当展示会の各種ご案内などに使用させていただきますが、しつこい出展勧誘の電話や頻りにメールを送信するようなことはいたしません。

# 出展予定者リスト [2月末時点]

出展申込書受領または事務局に出展の意向連絡があった会社。一部共同出展者も含む。確定版ではありません。



国際プラスチックフェア通信 Vol.3

## 国内出展者

<b>あ</b>
アイオー・エム
アイキ工業
アイ・ケー・ジー
アイ・ティー・エス・ジャパン
アイメソツ
アイユーキ技研
EINS (アインツ)
阿-吽堂
アキツ
浅井産業
旭化工
旭化成
旭化成 (発泡)
旭電器工業
旭プレシジョン
旭モールドディング
アジリル
アタリス
アプライズ
アルケマ
アルゴ
ALPHA LASER JAPAN
安翔精機
<b>い</b>
池貝
石川金網
石川県
石塚機械設計事務所
イチネンケミカルズ
イリス
イルミネーション
岩城工業
インフィニティソリューションズ
<b>う</b>
ウエッジ
右川ゴム製造所
ウソライティング
UCHIDA
打田製作所
宇部マテリアルズ
浦谷商事
<b>え</b>
HRSジャパン
エイチアルディー
ACS
エーベックスジャパン
エコテック
ECOVENT
エステック
エス.ラボ
エヌ・ティー・エス
エブソントックフォルム
エム・エルエンジニアリング
Empress Software Japan
<b>お</b>
大阪産業局
大塚テクノ
大森クローム工業
岡安ゴム
落合製作所
オプトン
オリジナルマインド
<b>か</b>
化学物質評価研究機構
角一化成
カケンジェネックス
KAZUM
カタニ産業
カツロン
金型新聞社
金沢工業大学革新複合材料研究開発センター (ICC)
兼松KGK
かみむら化学
カワタ

カワマタ・テクノス
カンネツ
<b>き</b>
キーエンス
北日本金型工業
キヤノン電子
協和工業
共和工業
共和合成
共和ゴム
協和精工
協和ファインテック
<b>く</b>
グーテンベルク
倉敷紡績
グランツ
<b>け</b>
ケーエムケー
KMC
KEBA Japan
<b>こ</b>
甲南
甲南設計工業
コーレンス
国正精密
コジマプラスチック
コスメック
コンバム
<b>さ</b>
坂口電熱
桜井製作所
サンエナジー
サンケミ
三行合成樹脂
三琇ファインツール
三琇プレシジョン
山城精機製作所
サン精機
三扇機工
サンポリ
三和化工
三和商工
<b>し</b>
CRG RoboPalm
C.A.ピカードジャパン
GSIクレオス
シーセット
JCハイテクノロジー
JSOL
ジェムス・エン지니어リング
塩入製作所
シグマックス
SINACO
シナジーワークス
篠田工業
芝浦機械
樹研工業
シュトルツ
昭和スプリング
ジョーマテテクノサービス
白石カルシウム
信越化学工業
真企機工
シンクロジャパン
信拓工業
シントク
新海太
<b>す</b>
スター精機
スターテクノ
スタックテックジャパン
スタッフ
ストープリ
スペースシステムズ
スペック・ジャパン

住友重機械工業
スリーピークス技研
スルザー・ジャパン
<b>せ</b>
世紀
成光産業
精電舎電子工業
セイロジャパン
セイワ電熱
セーラー万年筆 ロボット機器事業部
積層金型
セムコ
<b>そ</b>
Sotas
ソディック
ソトウ
ソマックス
<b>た</b>
第一実業
大栄工業
タイガースポリマー
泰興物産
大同トレーディング
太陽ステンレススプリング
太陽パーツ
大和化学工業
高瑞
タカヤマ
タナカ
谷テック
田端機械工業
タハラ
玉野化成
タンゲ製作所
<b>ち</b>
チームプラスケミカルジャパン
千葉機械工業
中京化成工業
中日金型
超音波工業
<b>つ</b>
筑波エンジニアリング
<b>て</b>
DKSHジャパン
DKSHマーケットエキスパンションサービスジャパン
DJK
ティーメックス
テクノ
テクノグローバル
テクノコート
テクロック
テラスレーザ
天昇電気工業
デンソン
<b>と</b>
東邦機械工業
東北江南
TOYOイノベックス
東洋化学
東洋研磨材工業
東洋精機製作所
東リツ
徳瑪吉
徳機
ドナウ商事
富山県
<b>な</b>
長津製作所
中村科学工業
名古屋大学ナショナルコンポジットセンター
ナノダックス
<b>に</b>
新潟機械
ニクニ
西日本プラスチック製品工業協会

日刊工業新聞社
ニッコー
ニッシュョー
日精樹脂工業
ニッチュー
日東
日東工器
ニッペコ
日本精工
日本ゼオン
日本タングステン
日本エンジニアリングサービス
日本金型産業
日本機材貿易
日本キスラー
日本工業出版
日本シーム
日本実華
日本製鋼所
日本製図器工業
日本プラスチック機械工業会
日本プロトン
日本油機
日本ユニポリマー
<b>ね</b>
ネクアス
<b>の</b>
ノードソン
<b>は</b>
ハーマン・ウルトラソニック・ジャパン
ハーモ
パイオニア風力機
ハイウィン
ハガタ屋
萩原工業
ハジメ産業
パスカル
バックユーフ
バルメソ
バンク販売
<b>ひ</b>
ピーアールシー
ヒート&テクノロジー
日立ハイテック
広川製作所
<b>ふ</b>
ファー・イースト・ネットワーク
ファインテック
ファナック
フィーサ
VASUジャパン
フォームタイムス社

## 国外出展者

Alema
ALOK MASTERBATCHES
ArabPlast
ARIES POLYCHEM
ASG TECHNOLOGY VIET NAM
AVIAN MACHINERY
BASCO
CHINAPLAS - ADSALE EXHIBITION SERVICES
CORMA
CORETECH SYSTEM
DING JI POLYMER
JINGHENG MACHINE
LIBANG PRECISION MOLD
ENGEL AUSTRIA
GMA MACHINERY ENTERPRISE
Xiecheng Intelligent Equipment
Jinmao Titanium
GUJARAT FLUOROCEMICALS
Pingcheng Machinery
HEERAE

深瀬商事
福井県
複合資材
富士インダストリーズ
富士商興
不二鉄工所
フジトク
富士ベークライト
扶桑精工
双葉電子工業
ブッス・ジャパン
ブラ技研
プラスチック工学研究所
プラスチックス・ジャパン
PLAMO
プラモール精工
ブレインシール
プロニクス
フロンティア
<b>へ</b>
ベッコフオートメーション
ベッセル
ヘルツォグ ジャパン
べんてる
<b>ほ</b>
ホーライ
北熱
北陸経済連合会
北陸地域企業誘致連絡会
北陸電力
ホッティエポリマー
HORIKOSHI
ホリテック
ホロン精工
<b>ま</b>
マークアピリティ
micro-AMS
マイクロファスター
MAZIN
松井製作所
松井製作所 KOLLAMAT Japan Project
松田製作所
松永特殊溶接
丸一ゴム工業
マルイ製作所
丸加化工機
丸加ミキシングシステム
マルヤス
<b>み</b>
三重工業
三葉製作所
三ツ星ベルト

HORNG EN
HornG Gee
HOTAL Industrial
HOTSYS
HUANYU HOSE
Hymson
Indian Pavilion
Inspect Technologies
KADO Intelligent Technology
LEADER EXTRUSION MACHINERY IND.
LUNG MENG MACHINERY
MAXWELL ENGINEERING SOLUTIONS
MIDA PRECISION MOLD
Moldintel
NAN YUN INDUSTRIAL
Ningbo Jingqiong MachineRY Manufacturing
PHON TECH
PLASCO ENGINEERING
PLASCOM
POLYMER BAZAAR
Procotex Corporation

碧高分子工業
未来精工
<b>む</b>
武蔵化成
ムトウ
ムネカタ
ムネカタインダストリアルマシナリー
ムラテックフロンティア
ムラテックメカトロニクス
室本鉄工
<b>め</b>
メッセ・デュッセルドルフ・ジャパン
<b>も</b>
MOLE'S ACT
モールド技研
モールド・マスターズ
モリテック
森村商事
<b>や</b>
安井
山一化学工業
山崎抜型
山城金型
山田トビー
大和樹脂
山本ビニター
<b>ゆ</b>
YUSHIN
ユートー・ジャパン
UBEマシナリー
ユタックス
ユニテック・ジャパン
<b>よ</b>
吉工
ヨシザワ
<b>ら</b>
ライスター・テクノロジー
ラヤマパック
<b>り</b>
理化工業
リユーベ
材料開発
<b>れ</b>
レイケン
レオ・ラボ
レソナック・ガスピロダクツ
<b>ろ</b>
ロッキーケミカル
<b>わ</b>
YKアクロス
Y-MOLD

S.Y.D. ENGINEER
SAMHWA
FORWARD MACHINERY
Shanghai Jiuta Chemical
Sonner Intelligent Equipment
SHINI PLASTICS TECHNOLOGIES
Silcotech Precision Silicone products
Srichakra Polyplast
SUZHOU LIZHU MACHINERY
TAIWAN EXTERNAL TRADE DEVELOPMENT COUNCIL (TAITRA)
TAN STAR INDUSTRIES
TK Precision Plastics
TRONVIC INDUSTRIAL
USEON TECHNOLOGY
UTPVision
VIGOR PRECISION
WOJIN PLAIMM
YE I MACHINERY FACTORY
YOMURA TECHNOLOGIES
HUAYE PLASTICS MACHINERY
JAVA SPECIALTY CHEMICALS